

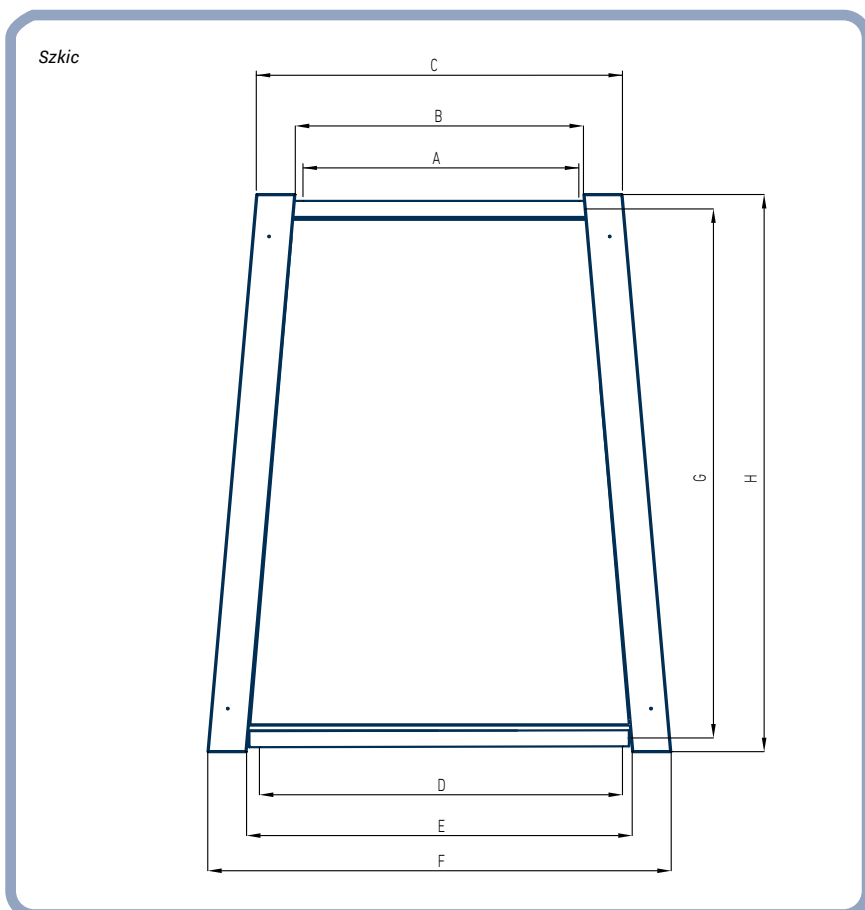

SYSTEM TAŚM SEPARUJĄCYCH – WYMIARY + SZCZEGÓŁY

Wymiary (przy 30 % odciążu)



A (szerokość użytkowa)	B	C	D (szerokość użytkowa)	E	F	G	H
420	514	882	546	676	1 080	820	955
620	714	1 082	806	936	1 340	1 163	1 298
820	914	1 282	1 066	1 196	1 600	1 506	1 641
1 050	1 144	1 512	1 365	1 495	1 899	1 900	2 035
1 300	1 394	1 762	1 690	1 820	2 224	2 329	2 464

Wszystkie dane zostały podane w mm.
Inne wymiary dostępne na zamówienie.

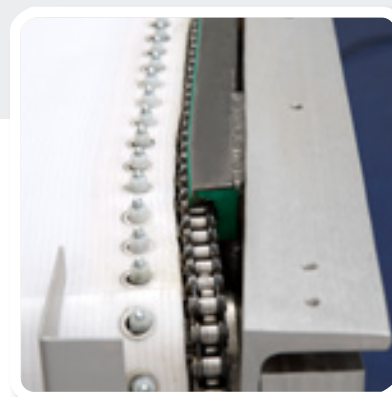

Specjalna prowadnica łańcucha



Optymalna wymiana taśmy

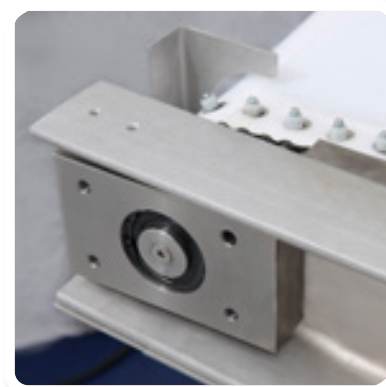

Składowanie nie wymagające konserwacji.



Higieniczna konstrukcja

Märtens Transportbänder GmbH

Lise-Meitner-Straße 18, 24941 Flensburg, Niemcy, Telefon: +49 461 9047-0, Telefaks: -150, E-mail: info@maertens.de,
Kontakt bezpośredni: Mob. +48 531 602 003, www.maertens.pl